

ועדת הבחירות המרכזית לכנסת ה-19

מכרז פומבי מספר 2/19

לאספקת מתקני עזר מפלסטיק לספירת פתקי הצבעה

חשוב: כל ההודעות, ההבהרות, השינויים והעדכונים בקשר למכרז זה יפורסמו באתר האינטרנט של ועדת הבחירות המרכזית לכנסת, שכתובתו www.bechirot.gov.il (תחת הקישורים "מודעות לציבור מטעם ועדת הבחירות" ו"ועדת הבחירות המרכזית לכנסת ה-19"). כמו כן, ישלחו הודעות כאמור בפקס או בדואר אלקטרוני למי שנרשם לכך (עד ליום 21.11.10), על ידי משלוח בפקס של הטופס המהווה **נספח א'** של המכרז לפקס מס' 02-5669855 ואישר את קבלת הפקס בטלפון 02-6753407, 02-5661452.

א. מבוא

1. הזמנה להציע הצעות

ועדת הבחירות המרכזית לכנסת (להלן – "הוועדה" או "ועדת הבחירות") מזמינה בזאת גופים העומדים בדרישות שיפורטו להלן להגיש הצעה לאספקה של מתקני עזר מפלסטיק לספירת פתקי הצבעה, כמפורט במכרז זה.

2. רקע

- 2.1 הוועדה עורכת מכרז זה לאספקת מתקני עזר מפלסטיק לספירת פתקי הצבעה, במסגרת מילוי תפקידה כאחראית על ההיערכות לקיומן של בחירות לכנסת.
- 2.2 ועדת הבחירות מעוניינת לקבל הצעות לאספקת 23,000 בסיסים למתקני עזר מפלסטיק לספירת פתקי הצבעה ו- 175,000 מסמרי פלסטיק, בהתאם למפרט ולשרטוטים המצורפים **כנספת ח'** למכרז.
- 2.3 הזוכה במכרז ימציא לאישור הוועדה, תוך 14 יום מיום החתימה על הסכם ההתקשרות, דוגמאות של הטובין, בהתאם למפרטים המצורפים ולדוגמאות שיימסרו. לאחר קבלת אישור הוועדה לדוגמאות, יספק הזוכה את הטובין תוך 90 (תשעים) יום מיום אישורם כאמור. הכל, כמפורט בהסכם ההתקשרות, המצורף **כנספת ב'** למכרז.
- 2.4 הטובין יסופקו על-פי המפורט במסמכי המכרז, לרבות ההסכם והמפרטים, ועל-פי הדוגמאות שיוצגו ויימסרו בהתאם להוראות סעיף 9 להלן.
- 2.5 הוועדה רשאית להרחיב או לצמצם ב- 50% (חמישים אחוזים) את היקף הזמנתה לגבי כל אחד מהטובין המפורטים לעיל.
- 2.6 מבלטי הטובין ("שטנצים") הינם ויישארו בבעלות הוועדה בלבד, ובתום ייצור הטובין יועברו המבלטים לחזקתה הבלעדית.
- 2.7 למען הסר ספק, האמור בפרק זה הינו לידיעה בלבד, ואין בו כדי לחייב את הוועדה. המידע המחייב הוא זה המפורט בגוף המכרז ובהסכם המצורף לו.

3. לוח זמנים למכרז

- 3.1 להלן לוח הזמנים לעריכת המכרז :
 - 3.1.1 המועד האחרון לרישום לצורך קבלת הודעות : 21.11.10
 - 3.1.2 המועד האחרון להגשת בקשה להבהרות : 21.11.10
 - 3.1.3 המועד האחרון לאיסוף דוגמאות : 21.11.10. **יודגש כי איסוף הדוגמאות במועד הינו תנאי סף להשתתפות במכרז.**
 - 3.1.4 המועד האחרון להגשת הצעות למכרז : 30.11.10.

3.2 הוועדה רשאית לערוך שינויים והתאמות במועדים השונים שנקבעו במכרז או על פיו, ובכלל זה לדחות את המועד האחרון להגשת ההצעות, כל עוד לא חלף מועד זה. הודעה בדבר דחייה כאמור תפורסם באתר האינטרנט, וכן תימסר הודעה לכל מי שנרשם כאמור בסעיף 14.2 להלן.

4. אופן עריכת המכרז

4.1 המכרז יתנהל בשני שלבים עיקריים:

4.1.1 **בשלב הראשון:** ועדת הבחירות תבחן את עמידתן של ההצעות והמציעים בתנאי הסף להשתתפות במכרז, ותפסול הצעות שלא יעמדו בתנאי הסף.

4.1.2 **בשלב השני:** ועדת הבחירות תדרג את ההצעות שעמדו בתנאי הסף על פי הצעות המחיר. ההצעה הזולה ביותר תוכרז כזוכה במכרז.

5. הגדרות

5.1 למונחים הבאים תהיה המשמעות שלצידם:

5.1.1 **"אתר האינטרנט"** – אתר האינטרנט של הוועדה, שכתובתו www.bechirot.gov.il.

5.1.2 **"ההסכם"** – ההסכם המצורף **כנספח ב'** למכרז זה, לרבות כל נספחיו.

5.1.3 **"הטובין"** – הפריטים המפורטים בסעיף 2.2 למכרז.

5.1.4 **"טופס ההצעה"** – הטופס המצורף **כנספח ג'** למכרז זה.

6. נספחים

6.1 הנספחים למכרז זה, המהווים חלק בלתי נפרד ממנו, הם:

6.1.1 נספח א' – טופס רישום;

6.1.2 נספח ב' – הסכם ההתקשרות;

6.1.3 נספח ג' – טופס ההצעה;

6.1.4 נספח ד' – טופס הצעת מחיר;

6.1.5 נספח ה' – תצהיר כללי;

6.1.6 נספח ו' – תצהיר בדבר העסקת עובדים זרים כדין ותשלום שכר-מינימום;

6.1.7 נספח ז' – נוסח אישור רואה חשבון אודות הפרטים הכספיים בהצעה;

6.1.8 נספח ח' – מפרט טכני ושרטוטים;

6.1.9 נספח ט' – אישור על מורשי חתימה.

ב. תנאי הסף

7. כללי

7.1 במכרז רשאים להשתתף רק מציעים העונים, במועד הגשת ההצעה, על כל התנאים המפורטים בפרק זה להלן. מציע או הצעה שאינם עומדים בתנאי מהתנאים האמורים – יפסלו.

7.2 יודגש, על תנאי הסף המפורטים להלן להתקיים במציע עצמו ולא בגורם חיצוני למציע, כגון תאגיד הקשור למציע (כגון חברת אם, חברת בת, חברה אחות וכד'), בעל מניות של המציע, נושא מישרה במציע או עובד של המציע, אלא אם נאמר במפורש אחרת.

8. מעמדו המשפטי של המציע

8.1 **כתנאי סף להשתתפות במכרז**, על המציע להיות יחיד תושב ישראל או תאגיד הרשום כדין בישראל.

8.2 על המציע לצרף לטופס ההצעה את המסמכים הבאים:

8.2.1 כל האישורים הנדרשים לפי חוק עסקאות גופים ציבוריים (אכיפת ניהול חשבונות ותשלום חובות מס) תשל"ו – 1976.

8.2.2 העתק תעודת עוסק מורשה, או תעודת מלכ"ר לפי חוק מס ערך מוסף, התשל"ו-1975.

8.2.3 אם המציע הינו תאגיד, על המציע לצרף לטופס ההצעה העתק תעודת ההתאגדות של המציע חתומה על-ידי מנהל המרשם הרלבנטי, וכן לצרף אישור, מאומת על-ידי עו"ד על מורשי החתימה וסמכותם לחייב את התאגיד בחתימתם, בנוסח המצורף **כנספח ט'** למכרז.

9. דוגמאות

9.1 **כתנאי סף להשתתפות במכרז**, על המציע לאסוף דוגמאות של הטובין עד ליום 21.11.10. את הדוגמאות ניתן לקבל, ללא תשלום, במרכז המבצעי הלוגיסטי של הוועדה, רח' השקד 6, פארק התעשייה חבל מודיעין, בימים א'-ה' בין השעות 08:30-12:00, בתיאום מראש בלבד, בטלפון: 03-9779000, 050-6232248 או 050-6232311. יש לקחת אישור על קבלת הדוגמאות מנציג הוועדה במקום.

9.2 יש לצרף את האישור על קבלת הדוגמאות לטופס ההצעה.

10. מחזור כספי מייצור מוצרי פלסטיק

10.1 **כתנאי סף להשתתפות במכרז**, על המציע להיות בעל מחזור כספי שנתי של לפחות 300,000 ₪ בכל אחת מהשנים 2007, 2008, 2009, הנובעים מפעילותו בייצור מוצרי פלסטיק.

10.2 על המציע לצרף להצעתו אישור רואה חשבון בדבר היקף המחזור הכספי, בנוסח המצורף **כנספח ז'** למכרז.

11. תצהיר בנושא העסקת עובדים זרים ותשלום שכר מינימום

כתנאי סף להשתתפות במכרז, על המציע לצרף לטופס ההצעה תצהיר חתום בפני עו"ד בדבר העסקת עובדים זרים ותשלום שכר מינימום כדין, בהתאם לנוסח המפורט **בנספח ו' למכרז**.

12. תצהיר בנוסח המצורף כנספח ה' למכרז

כתנאי סף להשתתפות במכרז, על המציע לצרף לטופס ההצעה תצהיר חתום בפני עו"ד בדבר אישור המציע כי הוא קרא, הבין ומסכים לדרישות המכרז; נכונות פרטי ההצעה; אישור המציע כי הוראות ההסכם המצורף למכרז זה ידועות ומקובלות עליו והוא יקיים את ההסכם בנוסח המצורף ללא כל שינוי או סייג, אם ייבחר במכרז; יכולתו וכישוריו של המציע לקיים את התחייבויותיו על פי ההצעה, המכרז, ההסכם על נספחיו (לרבות תכניות ומפרטים המצורפים אליו) ועל פי דין; העדר מניעה, לרבות ניגוד עניינים, שיש בה כדי להפריע לקיום התחייבויותיו כאמור; העובדה שהמציע **אינו** נמצא בהליכי מחיקה, פירוק, כינוס נכסים או פשיטת רגל ושימוש המציע בתוכנות מחשב מורשות בלבד, וזאת בהתאם לנוסח המפורט **בנספח ה' למכרז**.

ג. ההכרעה במכרז

13. בדיקת ההצעות והכרעה במכרז

13.1 **בשלב הראשון** תבחן ועדת המכרזים את עמידת ההצעות בתנאי הסף שפורטו לעיל ותפסול הצעות שלא יעמדו בכל תנאי הסף.

13.2 **בשלב השני** ידורגו ההצעות שעמדו בתנאי הסף, בהתאם למחיר המוצע, אשר יהיה אמת המידה היחידה למכרז. בשלב זה תינתן העדפה למוצר מתוצרת הארץ לפי תקנות חובת המכרזים (העדפת תוצרת הארץ, חובת שיתוף פעולה עסקי), התשנ"ה-1995, ולעסק בשליטת אישה לפי סעיף 2 לחוק חובת המכרזים, התשנ"ב-1992. מציע המבקש לקבל העדפה כאמור יצרף להצעתו את האישורים הנדרשים לצורך כך.

13.3 ההצעה הזולה ביותר תוכרז כהצעה הזוכה. זאת, אלא אם נתקיימו נסיבות מיוחדות שלא לבחור בהצעה זו, לרבות חריגה בלתי סבירה מהאומדן שהכינה הוועדה.

13.4 הוועדה תערוך אומדן לשווי ההתקשרות. במידה שכל ההצעות שהוגשו למכרז יהיו גבוהות מהאומדן, תהיה הוועדה רשאית (אך לא חייבת) לערוך בין כלל המציעים הכשירים תיחור כספי נוסף, לפי תקנה 21 לתקנות חובת המכרזים או לבטל את המכרז.

ד. אופן התנהלות המכרז

14. עיון במסמכי המכרז ורישום לקבלת הודעות

14.1 מסמכי המכרז מפורסמים באתר האינטרנט, וניתן לעיין בהם ולהורידם ללא תשלום בכל עת. כמו כן, ניתן לעיין במסמכי המכרז החל מיום 11.11.10 ועד ליום 30.11.10 **במרכז המבצעי הלוגיסטי של הוועדה, רח' השקד 6, פארק התעשייה חבל מודיעין בימים א'-ה' בין השעות 08:30-12:00, בתיאום מראש בלבד בטלפון: 03-9779000, 050-6232248 או 050-6232311.**

14.2 כל המעוניין בכך, רשאי להירשם עד ליום 21.11.10 לקבלת הודעות, הבהרות ושינויים לגבי המכרז, באמצעות הטופס המצורף **כנספח א'** למכרז, על-ידי הגשת הטופס לנציג הוועדה בעת קבלת הדוגמאות (סעיף 9 לעיל) או על-ידי משלוח הטופס בפקס, לפקס מס' 02-5669855 (יש לאשר את קבלת הפקס בטלפון 02-6753407 או 02-5661452).

15. הליך הבהרות

15.1 החל מיום פרסום המכרז ועד ליום 21.11.10 רשאי כל אדם לפנות לוועדה בכתב באמצעות פקס למס' 02-5669855, ולהעלות כל בקשה להבהרה או שאלה הקשורה במכרז או בהתקשרות שתבוא בעקבותיו. יש לוודא כי הפניה התקבלה בוועדה, בטלפון 02-6753407 או 02-5661452.

15.2 על הפונה לציין בפנייתו את מספר המכרז, את פרטיו ופרטי ההתקשרות עימו לצורך קבלת תשובה, לרבות טלפון, פקס, כתובת דואר ודואר אלקטרוני.

15.3 הוועדה אינה מתחייבת להשיב לשאלות שיומצאו לאחר 21.11.10.

15.4 התייחסות לפניית תפורסם באתר האינטרנט, וכן תשלח בפקס או בדואר אלקטרוני למי שנרשם לקבלת הודעות, וזאת מבלי לחשוף את זהות הפונה, וככל שניתן, מבלי לחשוף את תוכן הפניה.

15.5 התייחסויות אלה יהוו חלק בלתי נפרד ממסמכי המכרז.

15.6 הוועדה רשאית לשנות את תנאי המכרז עד למועד האחרון להגשת הצעות. הודעה על השינוי תפורסם באתר האינטרנט וכן תישלח לכל מי שנרשם לקבלת הודעות.

16. מבנה ההצעה

- 16.1 ההצעה תוגש על גבי טופס ההצעה המצורף **כנספח ג'** למכרז. המציע יפרט בטופס ההצעה את המידע הנדרש באופן מלא ומדויק.
- 16.2 יש להגיש את **טופס הצעת המחיר**, המצורף **כנספח ד'** למכרז, **בנפרד** מיתר חלקי ההצעה ובמעטפה סגורה וחתומה.
- 16.3 על המציע לצרף לטופס ההצעה את המסמכים המפורטים בטופס ההצעה ולסמן על גבי כל מסמך את הסעיף בטופס ההצעה שאליו הוא מתייחס.
- 16.4 המציע אינו רשאי לצרף לטופס ההצעה דפים, חוברות, דיסקטים, מצגות וכיו"ב, שאינם נדרשים במפורש או שהגשתם לא הותרה במפורש. הוועדה תתעלם ולא תתחשב בצירוף כאמור.
- 16.5 ההצעה תוגש בעברית. מסמכים שאינם בעברית או באנגלית – יש לתרגם לעברית ולצרף להצעה גם את המסמכים בשפת המקור.
- 16.6 טופס ההצעה, לרבות המסמכים המצורפים אליו, מהווה חלק בלתי נפרד ממסמכי המכרז. במקרה של סתירה בין טופס ההצעה לבין גוף המכרז, יגבר האמור בגוף המכרז.

17. הגשת ההצעה

- 17.1 את ההצעה יש להגיש במעטפה סגורה וחתומה, ללא זיהוי חיצוני, לאחר סיום הליך ההבהרות ולא יאוחר מיום 30.11.10, בשעה 12:00 ולהניחה בתיבת המכרזים הנמצאת **במרכז המבצעי הלוגיסטי של הוועדה, רח' השקד 6, פארק התעשייה חבל מודיעין בימים א'-ה' בין השעות 08:30-12:00** (להלן – "מעטפת ההצעה"). אין לשלוח הצעות בדואר, דואר אלקטרוני או בפקס.
- 17.2 על מעטפת ההצעה יש לציין את מספר המכרז ואת שמו. המציע ידביק על הצד החיצוני של מעטפת ההצעה **מעטפה נוספת**, סגורה היטב, ללא פרטי המציע על גבה, ובתוכה יופיעו שם המציע ופרטי איש קשר מטעמו (מספר טלפון וכתובת) לשם החזרת המעטפה במקרה הצורך.
- 17.3 בתוך מעטפת ההצעה יש להפריד בין הצעת המחיר (**נספח ד' למכרז**) ליתר חלקי ההצעה, כך שהצעת המחיר תוגש במעטפה סגורה נפרדת, שעליה יהיה כתוב "הצעת המחיר" (להלן – "מעטפת הצעת המחיר"). **הצעה שבה הצעת המחיר לא תופרד מיתר חלקי ההצעה או שתוגש באופן המאפשר למעיין בה לדעת פרטים בדבר הצעת המחיר לפני פתיחת מעטפת הצעת המחיר - תיפסל.**
- 17.4 המציע יפרט בטופס הצעת המחיר את המחיר המוצע על ידו עבור אספקת הטובין. המציע חייב למלא הצעת מחיר לכל הטובין. הצעת מחיר שלא מילאו בה מחיר, מקום

שבו מתבקש מילוי של מחיר, או שמילאו בה מחיר שאינו משקף עלויות אמיתיות הניתנות להסבר משכנע – תיפסל.

17.5 המחיר המוצע יכול את כלל השירותים הנדרשים במכרז ואת כלל העלויות, הישירות והעקיפות, הכרוכות בהספקת המוצרים, לרבות אריזת הטובין, הובלתם ופריקתם.

17.6 על אף האמור לעיל, **המחיר המוצע לא יכלול מע"מ**, שיהיה כשיעורו ביום התשלום.

17.7 ועדת המכרזים תפתח את הצעת המחיר רק לאחר שתסיים לבדוק את עמידת ההצעה בתנאי הסף. במידה שהצעה לא צלחה את תנאי הסף או נפסלה מכל טעם אחר, הצעת המחיר לא תיפתח והיא תוחזר למציע כמו שהיא.

17.8 **ההצעה תוגש בחמישה עותקים זהים**, אשר יכללו את טופס ההצעה ואת המסמכים הנלווים והנספחים למיניהם. ההצעה שבה ימולאו הפרטים במקור תוגש בחוברת המכרז המקורית בלבד (להלן – **"העותק המקורי"**). יש לשים לב שטופס הצעת המחיר הוצא מחוברת המכרז, ומוגש בהתאם להוראות סעיף 17.3 לעיל. את ההעתקים של טופס הצעת המחיר יש להגיש יחד עם טופס הצעת המחיר המקורי, בתוך מעטפת הצעת המחיר.

17.9 **בעותק המקורי** של ההצעה ייחתם כל עמוד של חוברת המכרז, וכל מסמך המצורף לעותק המקורי בחותמת המציע ובחתימת מורשה חתימה מטעמו. מקום בו נדרשת חתימת המציע, יחתום מורשה חתימה מטעמו.

17.10 **בהעתקים הנדרשים**, ייחתם העמוד הראשון של כל אחד מהעותקים בחותמת המציע ובחתימת מורשה חתימה מטעמו במקור (**לא צילום של החתימה**).

17.11 **ההסכם בעותק המקורי** ייחתם בעמוד האחרון בחותמת המציע ובחתימת מורשה חתימה מטעמו, וביתר העמודים – בחותמת ובחתימה בראשי תיבות של מורשה חתימה מטעמו. חתימת מורשי החתימה על ההסכם וסמכותם לחייב את התאגיד תאומת על ידי עו"ד במקום המתאים לכך בהסכם.

17.12 הגשת ההצעה במועד המצוין לעיל היא על אחריות המציע. הצעה שתוגש לאחר מועד זה, **לא תיבחן** ותוחזר לשולחה.

17.13 לא ניתן להגיש את ההצעה בדואר, בדואר אלקטרוני או בפקס.

17.14 הגשת ההצעה החתומה מהווה ראייה חלוטה לכך שהמציע קרא את כלל מסמכי המכרז, הבין את האמור בהם ונתן להם את הסכמתו הבלתי מסויגת.

18. תצהירים, אישורים ומסמכים שיש לצרף להצעה

18.1 מבלי לגרוע מהדרישות לצירוף מסמכים המפורטות במכרז, על המציע לצרף להצעתו את המסמכים הבאים:

- 18.1.1 אם המציע הוא תאגיד, העתק תעודת ההתאגדות של המציע חתומה על-ידי מנהל המרשם הרלבנטי, ואישור על מורשי החתימה וסמכותם לחייב את התאגיד בחתימתם, מאומת על-ידי עו"ד, בנוסח המצורף **כנספח ט'** למכרז.
- 18.1.2 העתק תעודת עוסק מורשה, או תעודת מלכ"ר לפי חוק מס ערך מוסף, התשל"ו-1975.
- 18.1.3 אישור תקף בדבר ניהול ספרים כדין, וכל אישור אחר הנדרש לפי חוק עסקאות גופים ציבוריים, התשל"ו-1976.
- 18.1.4 אישור על איסוף הדוגמאות.
- 18.1.5 תצהיר מאומת על ידי עו"ד בהתאם לנוסח המצורף **כנספח ה'** למכרז.
- 18.1.6 תצהיר, מאומת על ידי עו"ד, בדבר העסקת עובדים זרים ותשלום שכר מינימום, בהתאם לנוסח המפורט **בנספח ו'** למכרז.
- 18.1.7 אישור רו"ח בדבר המחזור הכספי של המציע, בהתאם לנוסח המצורף **כנספח ז'** למכרז.
- 18.1.8 ההסכם, כשהוא חתום על ידי המציע, לרבות אישור עו"ד על סמכותם של החותמים לחייב את התאגיד המופיע.
- 18.2 אם עסקו של המציע הוא בשליטת אישה, כמשמעות הדבר בסעיף 2ב לחוק חובת המכרזים, התשנ"ב-1992, רשאי המציע לצרף להצעתו אישור כנדרש בחוק ותצהיר המאשר זאת.
- 18.3 מציע שהציוד המוצע על-ידו עונה על ההגדרה של "טובין מתוצרת הארץ" בהתאם לתקנות חובת המכרזים (העדפת תוצרת הארץ וחובת שיתוף פעולה עסקי), התשנ"ה-1995, ומעוניין כי תינתן לו העדפה בשל עובדה זו, יצרף להצעתו אישור רו"ח בדבר שיעור מחיר המרכיב הישראלי במחיר ההצעה.
- 18.4 **לתשומת לב:** על המציע לוודא כי המספר המזהה (לדוגמא מס' ח.פ. או מס' עוסק מורשה) בכל המסמכים המוגשים מטעמו, לרבות תעודת ההתאגדות, אישורי רשויות המס וכיוצ"ב, יהיה זהה. אם אין התאמה במספר המזהה, על המציע לצרף אישור או הסבר מטעם הרשויות המוסמכות לכך בדבר אי ההתאמה.
- 18.5 ועדת המכרזים רשאית לדרוש מהמציע מסמכים נוספים או חלופיים על אלה המפורטים לעיל, אם סברה כי הדבר דרוש לה לשם הכרעה במכרז.

19. תוקף ההצעה

- 19.1 ההצעה תעמוד בתוקפה עד 60 (שישים) ימים לאחר החלטת ועדת המכרזים בדבר ההצעה הזוכה.

19.2 במקרה שהמציע שזכה במכרז יחזור בו מהצעתו או שההתקשרות החוזית איתו תסתיים טרם זמנה מכל סיבה שהיא, במהלך התקופה האמורה לעיל, תהיה ועדת המכרזים רשאית להכריז על בעל ההצעה הבאה אחריה בטיבה כזוכה במכרז, ובלבד שבמועד קבלת ההחלטה ממשיכים להתקיים במציע תנאי הכשירות שהיוו תנאי סף להשתתפות במכרז. ועדת המכרזים רשאית להכריז כאמור או לבחור זוכה חלופי למקרה שיתרחש הנסיבות האמורות, במועד בחירת הזוכה במכרז או במועד מאוחר יותר, בהתאם לשיקול דעתה הבלעדי.

19.3 ועדת המכרזים רשאית לבחור בהצעה הבאה בטיבה כאמור לעיל, גם לאחר חלוף 60 (שישים) יום ממועד ההחלטה בדבר ההצעה הזוכה, ובלבד שהמציע נתן את הסכמתו לכך.

20. חתימה על ההסכם והמצאת ערבות ביצוע

- 20.1 הוועדה תחתום על ההסכם עם הזוכה במכרז.
- 20.2 הזוכה במכרז ימציא לוועדה ערבות בסך 20,000 (עשרים אלף) שקלים חדשים, כמפורט בסעיף 10 בהסכם, לפי הנוסח המצורף **כנספח 1** להסכם (להלן - "**ערבות ביצוע**"), בהתאם להוראות ההסכם.
- 20.3 כתנאי לחתימת ההסכם על ידי הוועדה, יידרש הזוכה להמציא לוועדה, בתוך המועד שייקבע בהודעת הדרישה, את כל המסמכים, ההתחייבויות והאישורים המפורטים בהסכם, לרבות ערבות הביצוע.
- 20.4 אי המצאת המסמכים בתוך המועד שהוקצב לכך, מהווה הפרה של תנאי המכרז. במקרה זה תהיה ועדת המכרזים רשאית להכריז על ביטול זכייתו של המציע במכרז. אין בשימוש בזכות זו, כדי לגרוע מזכותה של הוועדה להיפרע מהמציע בגין כל נזק נוסף שייגרם לה כתוצאה מההפרה.
- 20.5 במקרה של אי המצאת המסמכים כאמור, או במקרה של הפרה אחרת של ההסכם בסמוך לאחר חתימתו, רשאית ועדת המכרזים לבחור במציע הבא בתור כזוכה במכרז, והאמור לעיל, לרבות בסעיף קטן זה, יחול על הזוכה החלופי.

ה. כללי

21. דרישה למידע נוסף או הבהרות

- 21.1 ועדת המכרזים רשאית לבקש מכל מציע, בכל שלב של המכרז, הבהרות בכתב או בעל פה להצעה, ובלבד שלא יהיה בכך כדי לאפשר למציע לשנות את הצעתו או להעניק לו יתרון בלתי הוגן על מציעים אחרים. הבהרות יהיו חלק בלתי נפרד מההצעה.

21.2 ועדת המכרזים רשאית לדרוש מכל מציע השלמת מידע חסר או אישורים המתייחסים לדרישות המפורטות במכרז, לצורך בחינת עמידתו של המציע בתנאי המכרז, וכן לבצע כל פעולה אחרת הדרושה לבחינת ההצעה.

21.3 ועדת המכרזים רשאית להורות על תיקון פגם שנפל בהצעה או להבליג על הפגם, אם מצאה כי אין בכך כדי לפגוע בשוויון בין המציעים או כי החלטה זו משרתת באופן המרבי את טובת הציבור ואת תכליתו של מכרז זה.

22. הצעה מסויגת או מותנית

22.1 מציע לא יסייג את הצעתו או יתנה אותה, באופן שאינו עולה בקנה אחד עם דרישות המכרז. הצעה מסויגת או מותנית **תיפסל**.

22.2 מציע הסבור כי דרישות המכרז ראויות להתניה או להסתייגות, רשאי להעלות את השגותיו או הערותיו במסגרת הליך ההבהרות בלבד.

23. הצעה תכסיסנית

הצעה תכסיסנית או הצעה שיש בה משום חוסר תום לב, או הצעה שמניתוח שלה עולה כי היא הפסדית או שאין לה בסיס כלכלי ברור ומוצק שניתן להסבירו או שיש בה סבסוד צולב של מחירים – **תיפסל**.

24. עיון במסמכי המכרז ובהצעה הזוכה

24.1 ועדת המכרזים תאפשר למציע שלא זכה במכרז לעיין בפרוטוקול ועדת המכרזים ובמסמכי ההצעה הזוכה בהתאם לקבוע בתקנה 21(ה) לתקנות חובת המכרזים, התשנ"ג-1993, בהתאם לחוק חופש המידע, התשנ"ח-1998, ובהתאם להלכה הפסוקה.

24.2 הוועדה מודיעה בזאת כי נוכח אופיו של המכרז ושל המידע שהמציעים נדרשים למסור במסגרת הצעתם, העיון לא יוגבל משיקולים של סוד מסחרי או מקצועי. מציע שבחר להשתתף במכרז מביע בכך את הסכמתו לאמור בסעיף זה.

25. ביטול המכרז

הוועדה תהיה רשאית, בכל שלב של המכרז, לבטל את המכרז. המציעים מוותרים בזאת על סעד של אכיפה או פיצויים חיוביים בשל ביטול המכרז.

26. היררכיה בין מסמכים ופרשנות

26.1 כל המסמכים המצורפים למכרז זה (להלן – "**מסמכי המכרז**"), לרבות ההסכם על נספחיו, מהווים חלק בלתי נפרד ממכרז זה ויש לראותם כמשלימים זה את זה.

26.2 בכל מקרה של סתירה בין נוסח המכרז לבין נוסח ההסכם, ייעשה מאמץ ליישב בין שני הנוסחים. במידה שלא ניתן לעשות כן, יגבר נוסח ההסכם.

26.3 ביטויים המופיעים בלשון יחיד משמעם גם בלשון רבים ולהיפך; ביטויים המופיעים בלשון זכר משמעם גם בלשון נקבה ולהיפך.

26.4 כותרות הסעיפים במכרז ובנספחיו הן למטרות נוחות ולא ישמשו לצרכי פרשנות.

27. קניין הוועדה במסמכים

מסמכי המכרז הם רכושה של הוועדה ואין לעשות בהם שימוש אלא לצורך הגשת ההצעות.

28. סמכות שיפוט

סמכות השיפוט הבלעדית לדון בכל סכסוך בקשר למכרז זה נתונה אך ורק לבית המשפט המוסמך בירושלים.

נספח א' למכרז – טופס רישום לצורך קבלת הודעות

1. שם המבקש / הספק _____.
2. כתובת המבקש _____.
3. טלפון _____, פקס _____, אי-מייל _____.
4. שם איש הקשר _____, תפקיד _____, טל' נייד _____, דוא"ל _____.
5. מורשה החתימה מטעם המבקש _____, תפקיד _____.
6. ידוע לי כי כל עוד לא חלף המועד האחרון להגשת ההצעות הוועדה רשאית לתקן את מסמכי המכרז ובכלל זה לבטלו ו/או לדחות את המועד האחרון להגשת ההצעות.

חתימת מורשה חתימה: _____ תאריך: _____

נספח ב' למכרז – הסכם ההתקשרות

ה ס כ ס

שנערך ונחתם ב _____ ביום _____ לחודש _____, שנת _____

ב ין

ועדת הבחירות המרכזית לכנסת

משכן הכנסת, גבעת רם, ירושלים 91950

טל': 02-5661452 או, 02-6753407 פקס: 02-5669855

(להלן - "המזמינה")

מצד אחד;

ל ב ין

_____ מרח' _____

הרשום ב _____ כ- _____

שמספר/ה _____

המיוצג/ת על ידי מורשי החתימה:

_____ ת.ז. _____

שתפקידו אצל הספק הינו: _____

(להלן – "הספק")

מצד שני;

- הואיל:** והספק עוסק בייצור של מוצרי פלסטיק, ומעוניין למכור ולספק את הטובין מושא הסכם זה למזמינה;
- והואיל:** והמזמינה מעוניינת להתקשר בהסכם, במסגרתו, תרכוש המזמינה את הטובין;
- והואיל:** והמזמינה פרסמה מכרז מספר 2/19 לאספקת הטובין (להלן - "המכרז"), כשהמכרז על כל מסמכיו ונספחיו מהווה חלק בלתי נפרד מהסכם זה;
- והואיל:** והמזמינה בחרה בהצעתו של הספק כזוכה במכרז;
- והואיל:** והספק מאשר ומצהיר בזאת, כי הינו בעל הידע, הניסיון, וכח האדם המקצועי, ויש ברשותו את כל האמצעים והאישורים הנדרשים לצורך ביצוע התחייבויותיו על פי הסכם זה ועל פי דין;
- והואיל:** וברצון המזמינה, על יסוד הצהרותיו והתחייבויותיו של הספק בהסכם זה, להתקשר עם הספק, וברצון הספק להתקשר עם המזמינה, בהסכם זה;

לפיכך הוצהר, הוסכם והותנה בין הצדדים כדלקמן:

1. פרשנות; נספחים

- 1.1 המבוא להסכם זה ונספחיו מהווים חלק בלתי נפרד ממנו.
- 1.2 במקרה של סתירה בין האמור בהסכם זה לבין האמור בנספחים, יגבר האמור בהסכם.
- 1.3 כותרות הסעיפים בהסכם זה נועדו לנוחות בלבד ולא ישמשו לפרשנות ההסכם.
- 1.4 כל האמור בהסכם זה בלשון יחיד, אף רבים במשמע, וכן להיפך, וכל האמור בו במין זכר, אף מין נקבה במשמע, וכן להיפך.
- 1.5 למונחים המפורטים להלן, תהיה בהסכם זה המשמעות הרשומה לצידם, אלא אם כן מתחייבת כוונה אחרת מהקשר הדברים:
- 1.5.1 "אספקה" או "לספק" - לרבות ייצור, עיבוד, רכישה, אריזה, אחסנה, הובלה ואספקה, וכל פעולה נלווית הקשורה בכך.
- 1.5.2 "הטובין" - 23,000 בסיסים למתקני עזר מפלסטיק לספירת פתקי הצבעה ו- 175,000 מסמרי מפלסטיק.
- 1.5.3 "המדד" - מדד המחירים לצרכן כפי שהוא מתפרסם על-ידי הלשכה המרכזית לסטטיסטיקה.
- 1.5.4 "המפרטים" - המרכיבים, התכונות והמאפיינים, המפורטים **בנספח ח'** למסמכי המכרז, המהווים חלק בלתי נפרד ממנו; ולרבות כל שינוי שיוכנס בנתונים אלה.

1.6 המסמכים המפורטים להלן, המצורפים כנספחים להסכם זה, מהווים חלק בלתי נפרד הימנו:

1.6.1 נספח 1 – נוסח ערבות ביצוע.

2. מהות ההתקשרות

הספק ימכור ויספק למזמינה את הטובין במועד הקבוע בהסכם, בתמורה לתמורה הקבועה בו, ובהתאם ליתר הוראות ההסכם.

3. הצהרות והתחייבויות הספק

הספק מצהיר ומתחייב כי:

3.1 הינו, ויהא משך כל תקופת ההתקשרות, בעל הידע, המומחיות, הכישורים, הניסיון, כוח האדם והציוד הדרושים לביצוע התחייבויותיו על פי הסכם זה, במימונות, ביעילות, בזהירות וברמה מקצועית מעולה.

3.2 כי מקום הייצור של הטובין מושא הסכם זה עומד בכל הסטנדרטים הנדרשים, לרבות כל הוראות הבטיחות הרלבנטיות, כי יש בידיו את כל האישורים, הרישיונות וההיתרים הנדרשים על פי דין לביצוע התחייבויותיו על פי הסכם זה, וכי הוא ידאג, משך כל תקופת תוקפו של הסכם זה, לשמור את קיום הסטנדרטים, הרישיונות, האישורים וההיתרים האמורים, על חשבונו.

3.3 אין מניעה על פי הסכם, על פי דין או מניעה אחרת, להתקשרותו בהסכם זה ולביצוע התחייבויותיו על פיו, והוא לא יקבל על עצמו התחייבות שיש בה מניעה כאמור.

3.4 הוא ממלא וימלא במשך תקופת ההסכם אחר הוראות הדין החלות עליו כמעביד, יצרן, יבואן, משווק, מאחסן או מוביל של הטובין. הוא אינו מפר ולא יפר בתקופת ההסכם זכויות, לרבות זכויות קניין של צד שלישי, ולא נתקבלה אצלו התראה בכתב בדבר הפרה כאמור.

3.5 הוא קרא את כל הוראות ההסכם והן מובנות לו ומוסכמות עליו, והוא מתקשר בהסכם לאחר שמצא כי יוכל לקיים את כל התחייבויותיו על פיו במלואן ובמועדן.

3.6 הוא מסוגל לבצע, ויבצע, את התחייבויותיו על פי הסכם זה במלואן, במועדן, בהתאם להוראות כל דין, בצורה מקצועית ומיטבית, ברמה מעולה, ובמרב השקידה, המסירות והנאמנות.

3.7 הוא מוסמך על פי מסמכי ההתאגדות שלו ועל פי דין להתקשר בהסכם זה ולבצע את התחייבויותיו על פיו, והחותמים על הסכם זה בשם הספק הוסמכו לכך כדין וחתימתם מחייבת את הספק.

3.8 ידוע לו שהמזמינה מתקשרת עימו בהסכם זה בהסתמך על הצהרותיו והתחייבויותיו המפורטות בהסכם זה, וכי אי-דיוק, אי-נכונות או אי-שלמות באישוריו והצהרותיו,

או אי קיום התחייבויותיו על פי ההסכם או על פי דין, עלולים לגרום למזמינה נזק חמור.

סעיף 3 זה הינו מעיקרי ההסכם, והפרת תנאי מתנאיו תהווה הפרה יסודית של הסכם זה.

4. הצגת דוגמאות של הטובין והזמנת הטובין על ידי המזמינה

4.1 הספק ימציא למזמינה, תוך 14 (ארבעה עשר) יום מיום החתימה על הסכם זה, דוגמאות של הטובין לאישור המזמינה.

4.2 המזמינה רשאית לאשר את הדוגמאות, לאשר את הדוגמאות בכפוף לביצוע תיקונים, או לדרוש מהספק לבצע תיקונים מבלי לאשר את הדוגמאות.

4.3 הספק יבצע כל תיקון שיידרש על ידי המזמינה.

4.4 לאחר אישור הדוגמאות, לרבות אישור בכפוף לביצוע תיקונים, תוציא המזמינה לספק טופס הזמנה, בו תנקוב המזמינה בכמות הטובין, במועדי ההספקה ובמקום שאליו יש לספק את הטובין (להלן - "טופס ההזמנה").

4.5 הספק יחל בהספקת הטובין רק לאחר שהונפקה לו הזמנה לרכישת הטובין ולאחר שקיבל את אישור המזמינה בכתב לדוגמאות. על אף האמור לעיל, מסרה המזמינה לספק טופס ההזמנה לאחר שאישרה את הדוגמאות בכפוף לתיקונים, לא יחל הספק בהספקת הטובין בטרם קיבל את אישור המזמינה בכתב לדוגמאות המתוקנות.

4.6 הספק יספק את הטובין למזמינה בהתאם לטופס ההזמנה ולמפרטים ובכפוף להוראות ההסכם. הספק יתאם מראש עם המזמינה את מועד הספקת הטובין.

4.7 המזמינה רשאית להרחיב או לצמצם בעד 50% מההיקף המפורט בסעיף 1.5.2, את היקף הזמנת כל אחד מהטובין.

סעיף 4 זה הינו מעיקרי ההסכם, והפרת תנאי מתנאיו תהווה הפרה יסודית של הסכם זה.

5. ייצור הטובין

5.1 הספק ייצר את הטובין בהתאמה קפדנית למפרט ולדוגמא שאושרה, מחומרי גלם מן האיכות הגבוהה ביותר, באמצעות כוח אדם מיומן ומוכשר לכך, ובאיכות הגבוהה ביותר.

5.2 הספק יישא בכל עלויות הייצור של הטובין, לרבות עלויות חומרי הגלם, האביזרים הנלווים, והעבודות המושקעים בייצור הטובין, מסים ותשלומי חובה אחרים החלים על הייצור, תהליכי הייצור, וכל יתר הפעולות הקשורות בייצור הטובין, ובכל הוצאה אחרת הקשורה בייצורם, באריזתם, בהובלתם ובהספקתם למזמינה של הטובין.

5.3 המזמינה תהא רשאית לבקר במקום הייצור, לאחר תיאום מראש עם הספק, על מנת לבדוק כי מקום הייצור עומד בסטנדרטים ובאמות המידה הנדרשים על ידי המזמינה למקום ייצור, לבצע בדיקות בקרת איכות של ייצור הטובין, לפקח על מלאי החומרים

במפעל וטיבם ולפקח על התקדמות הייצור. המזמינה רשאית למסור לספק דרישה בכתב לעריכת שינויים, תיקונים או תוספות, במקום הייצור או בתהליכי הייצור של המוצרים, על מנת להתאימם לדרישותיה של המזמינה. הספק יבצע את השינויים, התיקונים והתוספות שנדרשו על ידי המזמינה, על חשבונה, בתוך זמן סביר.

5.4 מבלי לגרוע מכל זכות שעומדת למזמינה לפי הסכם זה או לפי כל דין, במקרה בו לא ביצע הספק את השינויים, התיקונים או התוספות במקום הייצור, כפי שנדרש על ידי המזמינה, תהא המזמינה רשאית להודיע לספק על ביטולו של הסכם זה בתום 30 (שלושים) יום ממועד מסירת ההודעה.

5.5 היה למזמינה חשש סביר כי ייצור הטובין אינו נעשה בהתאם להוראות הסכם זה או שהטובין המיוצרים אינם עומדים בדרישות המפרטים והדוגמאות שנמסרו, רשאית המזמינה להודיע על כך לספק. הודיעה המזמינה כאמור, יפסיק הספק את ייצור הטובין באופן מיידי, והוא לא יחדש את הייצור עד לקבלת אישור המזמינה להסרת החשש. הספק ימסור למזמינה את תגובתו להודעה בתוך 10 (עשרה) ימים ממועד מסירת ההודעה על ידי המזמינה. במידה ולאחר מועד זה, לדעת המזמינה עדיין לא הוסר החשש האמור, יראו את הדבר כהפרה יסודית של ההסכם, והמזמינה תהיה רשאית לבטל את ההסכם, בנוסף לכל סעד אחר שעומד לרשותה מכוח ההסכם או הדין.

5.5.1 אין בהודעה של המזמינה כאמור לעיל, כדי לדחות את מועד הספקת הטובין, בהתאם לקבוע בהסכם זה.

5.6 אין בזכויותיה של המזמינה לפי סעיף זה, כדי להטיל על המזמינה אחריות כלשהי לטובין, לייצורם ולתהליכי הייצור שלהם, ואין בהן כדי לגרוע מאחריותו של הספק.

סעיף 5 זה הינו מעיקרי ההסכם, והפרת תנאי מתנאיו תהווה הפרה יסודית של הסכם זה.

6. שינוי הטובין

6.1 המזמינה תהא רשאית לערוך שינויים קלים במפרטים עד למועד הזמנת הטובין.

6.2 במידה שיהיה בשינויים אלה כדי להשפיע (ביותר מ- 5%) על עלויות הייצור של הטובין, יתווסף לתמורה הקבועה בסעיף 13, סכום שיוסכם עליו מראש בין המזמינה לבין הספק.

7. אספקת הטובין

7.1 הספק יספק את הטובין שהוזמנו תוך 90 (תשעים) ימים מיום הנפקת טופס ההזמנה.

7.2 הספק מתחייב, כי בכל מקרה של עיכוב צפוי במועדי ההספקה, או בכל מקרה של מחסור צפוי בחומרים המשמשים לייצור הטובין, ימסור על כך למזמינה הודעה מיידי, תוך ציון סיבת העיכוב או המחסור הצפויים, ותקופת העיכוב או המחסור המוערכת על ידו.

7.3 הבסיסים ייארוזו במיכלי קרטון התואמים למידות אורך הבסיסים. כמות הבסיסים באריזת קרטון לא תעלה על 80 יחידות. המסמרות ייארוזו בשקי פולי אתילן בעובי 6 מיקרון במיכלי קרטון. הבסיסים והמסמרות יסופקו כאשר הם מסודרים על גבי משטחים חדשים ועטופים בניילון סטרץ'.

7.4 הספק יארוז, ישלח ויפרוק על חשבוננו, כל משלוח של טובין.

7.5 הספק ישלח כל משלוח, בליווי תעודת משלוח, למקום ובמועד שעליהם תורה המזמינה בטופס ההזמנה, באופן שיבטיח שמירה על הוראות כל דין, ועל איכותם ותקינותם של הטובין שבמשלוח, וזאת תוך שמירת הבטיחות, הבריאות ואיכות הסביבה.

7.6 הספק יהיה אחראי לכל נזק או אובדן שיגרמו לטובין במקום או במהלך, הייצור, העיבוד, הרכישה, האריזה, האחסנה, ההובלה, והאספקה, עד לקבלתם על ידי המזמינה.

סעיף 7 זה הינו מעיקרי ההסכם, והפרת תנאי מתנאיו תהווה הפרה יסודית של הסכם זה.

8. פסילת טובין והחזרתם לספק

8.1 המזמינה רשאית לבצע, בעת קבלת הטובין, או בסמוך לכך, בעצמה או באמצעות מי מטעמה, בדיקה מדגמית של הטובין שנמסרו לידיה, על מנת לוודא כי הספק מילא אחר כל התחייבויותיו לגבי הטובין על פי הוראות הסכם זה. מצאה המזמינה כי דוגמת הטובין שנבדקה על ידיה אינה עומדת בדרישות המפרטים, או כי היא פגומה או בלתי ראויה לשימוש מסיבה אחרת, תהא המזמינה רשאית לסרב לקבל לידיה את משלוח הטובין שבו בוצעה הבדיקה האמורה (להלן – "הטובין הפגומים"). המזמינה תמסור הודעה על כך לספק, תוך ציון הסיבה לסירובה לקבלת הטובין הפגומים. הודיעה המזמינה כאמור, רשאית היא לדרוש מהספק לסלק מחצריה את הטובין הפגומים ו/או לספק טובין אחרים במקומם. עשתה כן המזמינה, יפעל הספק, על חשבוננו, לפי הוראותיה.

8.2 שילמה המזמינה לספק את התמורה, כולה או חלקה, בגין הטובין הפגומים, יחזיר הספק למזמינה, מיד עם דרישתה הראשונה, את התמורה ששולמה כאמור, וזאת מבלי לגרוע מזכויות המזמינה, לרבות זכותה לקיזוז.

8.3 למען הסר ספק, אין בקבלת הטובין על ידי המזמינה או בתשלום תמורתם, כדי להוות ראייה לגבי טיבם, ולא יראו בפעולות האמורות משום ויתור מצד המזמינה על כל טענה או זכות העומדת לרשותה, לרבות לעניין טענות בדבר איכות הטובין או עמידתם בדרישות המפרט או לעניין הפרה שנעשתה מצד הספק.

סעיף 8 זה הינו מעיקרי ההסכם, והפרת תנאי מתנאיו תהווה הפרה יסודית של הסכם זה.

9. הבעלות בטובין ובמבלטים

- 9.1 הטובין שסופקו למזמינה על ידי הספק, יעברו לבעלותה ולחזקתה הבלעדית של המזמינה עם אישור המזמינה, במקום שנקבע לכך בתעודת המשלוח שצורפה אליהם, על קבלתם. מובהר ומוסכם בזאת, כי הטובין לא יעברו לבעלותה ולחזקתה של המזמינה, כל עוד לא אישרה המזמינה את קבלתם, אף אם הם מצויים בחצריה של המזמינה, וכי כל עוד לא עברה הבעלות והחזקה הבלעדית בטובין לידיה של המזמינה, יהא הספק האחראי הבלעדי לטובין ולכל אובדן או נזק שיארע להם.
- 9.2 הספק יעביר את הבעלות בטובין לידי המזמינה, כשהיא נקייה מכל חוב, עיקול, שעבוד או זכויות צד ג' אחרות או נוספות מכל מין או סוג שהוא.
- 9.3 מבלטי הטובין ("שטנצים"), המפרטים והשרטוטים השונים שיוכנו לצורך אספקת הטובין, הינם ויישארו בבעלות המזמינה בלבד, לרבות זכויות הקניין רוחני, ובתום ייצור הטובין יעביר הספק את המבלטים לחזקתה הבלעדית של המזמינה.
- סעיף 9 זה הינו מעיקרי ההסכם, והפרת תנאי מתנאיו תהווה הפרה יסודית של הסכם זה.

10. ערבות ביצוע

- 10.1 להבטחת קיום כל התחייבויותיו לפי הסכם זה, ימסור הספק למזמינה, במעמד חתימת ההסכם, ערבות בנקאית אוטונומית בלתי מותנית, **בנוסף** הערבות הבנקאית **המצורף כנספח "1"** להסכם, בסך 20,000 (עשרים אלף) שקלים חדשים, כשהיא חתומה על ידי הבנק או חברת ביטוח מורשית כדין, מוציאי הערבות (להלן – **"הערבות הבנקאית"**). שם המבקש בערבות הבנקאית יהיה שם הספק.
- 10.2 הערבות הבנקאית תעמוד בתוקף החל ממועד חתימת הסכם זה ועד 120 (מאה ועשרים) יום לאחר חתימת ההסכם על ידי המזמינה.
- 10.3 לפי דרישת המזמינה, יאריך הספק את תוקפה של הערבות הבנקאית, בהתאם לדרישה, וזאת תוך 14 (ארבעה עשר) ימי עבודה ממועד הדרישה. לא עשה כן, תהיה המזמינה רשאית לחלט את הערבות.
- 10.4 המזמינה תהיה רשאית, לפי שיקול דעתה הבלעדי, לחלט את סכום הערבות, כולו או חלקו, אם הספק יפר תנאי מתנאי ההסכם, וכן בכל מקרה בו רשאית המזמינה על פי ההסכם לגבות תשלום, פיצוי או שיפוי מהספק, ולאחר שנתנה לספק הודעה מראש של 7 (שבעה) ימים.
- 10.5 חולטה הערבות הבנקאית, כולה או חלקה, על ידי המזמינה, ימציא הספק למזמינה ערבות בנקאית לתקופה, בסכום ובתנאים זהים לערבות הבנקאית המקורית, וזאת תוך 7 (שבעה) ימים מיום חילוטה של הערבות הבנקאית.
- 10.6 במתן הערבות הבנקאית או בחילוטה אין כדי לגרוע באופן כלשהו מהתחייבויותיו של הספק, או מכל זכות או סעד אחר הנתונים למזמינה.

10.7 כל ההוצאות הכרוכות בערבות הבנקאית לרבות הוצאתה, גבייתה או חידושה, תחולנה במלואן על הספק ותשלומנה על ידיו.

10.8 הערבות הבנקאית תוחזר על ידי המזמינה לספק בכפוף לכך שהספק מילא את כל התחייבויותיו על פי ההסכם שמועד קיומן חל עד לאותו מועד.

סעיף 10 זה הינו מעיקרי ההסכם, והפרת תנאי מתנאיו תהווה הפרה יסודית של הסכם זה.

11. אחריות; פיצוי ושיפוי

11.1 הספק יהיה אחראי לכל פגיעה, אובדן, נזק, הוצאה או הפסד, שנגרמו לכל אדם, לרכוש או לגוף, באופן ישיר או עקיף, עקב מעשה או מחדל של הספק או של מי מטעמו, לרבות עובדיו, שלוחיו, מועסקיו וקבלני המשנה שלו, במסגרת פעולתם על פי ההסכם זה, או כתוצאה מהפרת התחייבויות הספק על פי ההסכם או על פי דין, לרבות ייצור המוצרים כשהם פגומים או מזוהמים, או שלא בהתאם למפרטים ולדוגמאות, והפרה או פגיעה בפטנטים או בזכויות אחרות של צד שלישי כלשהו.

11.2 הספק יפצה את המזמינה או מי מטעמה, מיד עם דרישה ראשונה, על כל פגיעה, אובדן, נזק, הוצאה או הפסד שהספק אחראי להם כאמור לעיל, וכן ישפה את המזמינה או מי מטעמה, מיד עם דרישה ראשונה, בגין כל סכום ששילמו או שנדרשו או חויבו לשלם, בעקבות דרישה או תביעה שהוגשה נגדם ואשר האחריות בגינה מוטלת על הספק, לרבות הוצאות משפטיות ושכ"ט עו"ד. עם קבלת הדרישה או התביעה על ידי המזמינה, תמסור המזמינה לספק הודעה על כך, ותיתן לספק, ככל שהדברים תלויים במזמינה, אפשרות להצטרף להליכים המשפטיים, ולהשתתף בניהול ההגנה מפני הדרישה או התביעה כאמור. המזמינה רשאית להטיל על הספק להתגונן מפני תביעה או דרישה כאמור, גם בשמה של המזמינה. במקרה כזה, ימסור הספק למזמינה דיווח שוטף על התביעה או הדרישה, ולא יגיע להסכם או פשרה עם התובע אלא בהסכמה מראש ובכתב של המזמינה.

11.3 מובהר בזאת, כי התחייבויות הספק על פי סעיף זה תישארנה בתוקפן גם לאחר סיום ההסכם זה, מכל סיבה שהיא, ללא הגבלת זמן.

סעיף 11 זה הינו מעיקרי ההסכם, והפרת תנאי מתנאיו תהווה הפרה יסודית של הסכם זה.

12. הספק בקבלן עצמאי

12.1 מוסכם ומוצהר כי הספק הינו קבלן עצמאי, ואין, ולא יהיו, בין הספק, עובדיו, שלוחיו, וכל הבא מטעמו, לבין המזמינה או מי מטעמה, יחסי עובד-מעביד.

12.2 היה ועל אף האמור בסעיף 12.1 לעיל, יטענו יחסי עובד ומעביד כאמור, וכתוצאה מכך יגרמו למזמינה או למי מטעמה הוצאות כספיות או נזקים אחרים, הספק ישפה את המזמינה או את מי מטעמה, מיד עם דרישה ראשונה, בגין כל הוצאה ונזק כאמור.

סעיף 12 זה, הינו מעיקרי ההסכם זה, והפרת תנאי מתנאיו תהווה הפרה יסודית של הסכם זה.

13. התמורה

- 13.1 בתמורה לטובין שתרכוש המזמינה מהספק, וכן למילוי כל יתר התחייבויותיו של הספק על פי התנאים וההוראות המפורטים בהסכם זה, תשלם המזמינה לספק עבור כל יחידה של הטובין, שנתקבלה על ידי המזמינה בהתאם לטופס ההזמנה, ושהמזמינה אישרה את קבלתם, את **המחיר ליחידה** המפורט בטופס הצעת המחיר, המצורף **כנספח ד'** למכרז, והמהווה חלק בלתי נפרד מהסכם זה.
- 13.2 מחיר זה לא ישתנה, גם אם לאחר מועד כריתתו של הסכם זה יחולו שינויים שאינם בשליטתו של הספק, לרבות שינויים בעלויות הכרוכות בייצורם ובהספקתם של הטובין, ובכלל זה שינויים בשכר עבודה ובמחירי חומרי גלם.
- 13.3 התמורה מהווה תמורה מלאה וסופית בגין מילוי כלל התחייבויות הספק, לרבות אספקת הטובין, והיא כוללת את כל מרכיבי שירותי הספק לרבות עלויות והוצאות הנובעות משירותי הספק, תשלום שכר עבודה וזכויות לעובדיו ותשלומים לצדדים שלישיים, ובכלל זה עמלות, היטלים, מיסים ואגרות. הספק לא יהיה זכאי לתשלום תמורה וכספים נוספים כלשהם, למעט, אם צויין כך מפורשות בהסכם זה או אם יוסכם על כך מפורשות בין הצדדים, ובכתב. על אף האמור לעיל, על תשלום התמורה יתווסף מס ערך מוסף כדין כנגד חשבונית מס.
- 13.4 התמורה תשולם לספק בכפוף לתנאים שלהלן:
- 13.4.1 בהגיע המועד לביצוע תשלום על פי הסכם זה, ובהתמלא התנאים לביצועו, יגיש הספק למזמינה דרישת תשלום, בצרוף המסמכים הבאים:
- טופס ההזמנה עליו מסתמכת דרישת התשלום;
 - תעודת משלוח מאושרת על ידי המזמינה, המעידה על קבלת המשלוח בהתאם לטופס ההזמנה;
 - חשבון מפורט, המפרט את דרך החישוב של כל אחד ממרכיבי דרישת התשלום;
 - חשבונית ערוכה כדין ובה פירוט הסכומים שהמזמינה חבה לו על פי סעיף זה לעיל. (להלן – **"דרישת תשלום"**).
- 13.4.2 דרישת התשלום תוגש לבדיקה ואישור על ידי המזמינה, והגשתה הינה תנאי מוקדם לביצוע התשלום על פי הסכם זה. כל עוד לא תוגש דרישת תשלום, על כל צרופותיה, לא תתגבש זכותו של הספק לתשלום על פי הסכם זה.
- 13.4.3 המזמינה רשאית שלא לאשר לספק את דרישת התשלום, כולה או חלקה, אם מצאה, לאחר בדיקת הדרישה, כי הספק אינו זכאי לתשלום כפי שהתבקש על ידו. אישרה המזמינה את דרישת התשלום בחלקה, יגיש הספק, לאחר שיקבל הודעה מהמזמינה בדבר שיעור התשלום שאושר,

דרישת תשלום מתוקנת, בצרוף חשבונית ערוכה כדון, כשהיא מתייחסת לסכום שאושר לתשלום בלבד (להלן – "דרישת תשלום מתוקנת"), והתשלום יבוצע על פי דרישת תשלום מתוקנת זו. אין בהגשת דרישת תשלום מתוקנת כאמור, כדי לשלול מן הספק את הזכות לחלוק על החלטת המזמינה לאשר רק חלק מדרישת התשלום המקורית.

13.4.4 במקרה של חילוקי דעות בין הספק למזמינה לגבי התשלום, לא יפסיק הספק את מתן שירותיו על פי הסכם זה, ולא יהיה בכך כדי לעכב או להשעות כל התחייבות אחרת של הספק על פי הסכם זה.

סעיף קטן זה הוא מעיקרי ההסכם והפרתו תהווה הפרה יסודית של ההסכם.

13.4.5 אושרה זכאותו של הספק לתשלום על פי דרישת תשלום או דרישת תשלום מתוקנת, שהוגשה על ידו, תשלם המזמינה את התשלום המגיע לספק בתוך 30 (שלושים) יום מתום החודש בו הוגשה דרישת התשלום, בצרוף כל המסמכים הנדרשים כאמור, (תנאי שוטף + 30). התשלום יבוצע ישירות לחשבון בנק עליו יודיע הספק למזמינה בכתב.

13.5 חיוב המזמינה בעניינים הנוגעים לתמורה ולהיקף ההתקשרות, יהיה אך ורק מראש ובמסמך בכתב, החתום על ידי מנכ"ל ועדת הבחירות, חשב ועדת הבחירות ו/או המשנה למנכ"ל ועדת הבחירות (שני חותמים). כל הוראה שיש בה כדי להשפיע על התמורה או על היקף ההתקשרות אשר לא ניתנה במסמך בכתב כאמור, לא תחייב את המזמינה והספק לא יהא רשאי לפעול לפיה, ואם פעל לפיה לא יהא זכאי לכל תמורה שהיא בקשר לכך.

13.6 איחור של המזמינה בתשלום, שאינו עולה על 30 (שלושים) יום לאחר המועד המיועד לתשלום, לא יהווה הפרה של הסכם זה. הספק יהיה זכאי בגין תקופת האיחור כאמור לתוספת הפרשי הצמדה למדד, ככל שתחול עליה במדד מהמועד המיועד לתשלום על פי הסכם זה ועד למועד התשלום בפועל. עלה האיחור על 30 יום, יהיה הספק זכאי, בנוסף להפרשי הצמדה, גם לריבית פיגורים בשיעור ריבית הפיגורים הנקבעת על ידי החשב הכללי במשרד האוצר, ולסעד זה בלבד.

14. הפרות ותרופות

14.1 על הפרת הסכם זה תחולנה הוראות חוק החוזים (תרופות בשל הפרת חוזה), תשל"א - 1970.

14.2 הפרות יסודיות

כל אחד מהמקרים המפורטים להלן ייחשב כ"הפרה יסודית" של הסכם זה, כמשמעותו של מונח זה בחוק החוזים (תרופות בשל הפרת חוזה), התשל"א-1970:

- 14.2.1 אי קיום של הוראה מהוראות הסכם זה, אשר נקבע לגביה שהינה מעיקרי ההסכם, וכי הפרתה תהווה הפרה יסודית.
- 14.2.2 אי קיום של הוראה מהוראות הסכם זה, אף אם לא נקבע לגביה שהינה מעיקרי ההסכם, אשר לא תוקן בתוך המועד שנקבע לכך בהודעה שמסר הצד הנפגע לצד המפר.
- 14.2.3 קרות אחד מאלה: [1] הוגשה בקשה לפירוק, לרבות פירוק מרצון, או לפשיטת רגל של הספק, שלא הוסרה כליל תוך 60 (שישים) ימים ממועד הגשתה; [2] הוגשה בקשה למתן צו הקפאת הליכים כנגד החברה, או בקשה למינוי כונס נכסים, כונס נכסים זמני, מפרק, מפרק זמני, מנהל מיוחד, או נאמן מטעם בית משפט לחברה, שלא הוסרה כליל תוך 60 (שישים) ימים ממועד הגשתה; [3] הוטל עיקול או בוצעה פעולת הוצאה לפועל אחרת, על רוב נכסי החברה או נכסים מהותיים שלה, או נכסים הדרושים לצורך מתן השירותים, והעיקול לא הוסר כליל תוך 60 (שישים) ימים ממועד הטלתו.

14.3 תרופות ופיצויים מוסכמים

- 14.3.1 הפר או צפוי להפר הספק את התחייבויותיו על פי הסכם זה, לרבות אי אספקת הטובין במועד, תהיה המזמינה רשאית, מבלי לגרוע מכל זכות או סעד אחר הנתונים לה:
- א. לבטל את ההזמנה נשוא ההפרה;
- ב. לרכוש את הטובין שלא סופקו על ידי הספק מספק אחר, ולחייב את הספק בעלות ההפרש בין מחיר הטובין אצל הספק האחר לבין מחיר הטובין על פי ההסכם בתוספת הוצאות תקורה בשיעור של 15% (חמישה עשר אחוזים) מערך הטובין שנרכשו אצל ספק אחר.
- ג. לדרוש מהספק, כפיצוי מוסכם ללא הוכחת נזק, תשלום בסך 1,000 (אלף) שקלים חדשים, עבור כל יום שבו נמשכה ההפרה (להלן – **"הפיצוי המוסכם היומי"**).
- 14.3.2 הפר או צפוי להפר הספק הסכם זה הפרה יסודית, תהיה המזמינה זכאית לדרוש מהספק, כפיצוי מוסכם ללא הוכחת נזק, תשלום בסך 20,000 (עשרים אלף) שקלים חדשים, צמוד לעליה במדד לעומת המדד הידוע במועד חתימת ההסכם (להלן – **"הפיצוי המוסכם הקבוע"**).
- 14.3.3 הספק ישלם למזמינה את הפיצוי המוסכם היומי או הפיצוי המוסכם הקבוע, לפי העניין, תוך 7 (שבעה) ימים ממועד קבלת דרישה בכתב על כך מאת המזמינה.
- 14.3.4 הצדדים מצהירים ומאשרים, כי סך הפיצויים המוסכמים האמורים לעיל, נקבע על ידיהם לאחר הערכה שקולה וזהירה של הנזקים הצפויים להיגרם

למזמינה כתוצאה מהפרת התחייבויות הספק, וכי אין בדרישתם על ידי המזמינה או בתשלומם על ידי הספק כדי לגרוע מהתחייבויות הספק או מכל זכות או סעד הנתונים למזמינה, על פי הסכם זה ועל פי דין.

14.4 ביטול ההסכם

הפר צד להסכם זה את ההסכם הפרה יסודית, יהיה הצד השני זכאי לבטל את ההסכם לאלתר בהודעה בכתב, מבלי לגרוע מכל זכות או סעד אחרים הנתונים לו. זכות זו לביטול ההסכם תעמוד למזמינה גם בכל מקרה שבו ימנע מהספק לספק את הטובין בנסיבות שאינן בשליטת המזמינה.

15. סודיות

15.1 הספק מתחייב לשמור בסודיות מלאה כל מידע שיגיע לידיו או לידי עובדיו בקשר לביצוע הסכם זה, לא לעשות כל שימוש במידע כאמור, במישרין או בעקיפין, בין על ידיו ובין באמצעות כל גורם אחר, אלא לצורך ביצוע התחייבויותיו על פי הסכם זה ולנקוט את כל האמצעים הדרושים כדי למנוע הגעת מידע כאמור לידי צד שלישי. כמו כן, מתחייב הספק להביא סעיף זה לידיעת עובדיו הרלוונטיים ולדאוג לביצועו על-ידיהם.

15.2 בסעיף זה, "מידע", לרבות מידע בעל-פה, בכתב או בכל צורה אחרת של טביעה, בין שהוא נחשב לסוד מסחרי על פי דין ובין שלא, הקשור בהסכם זה, במזמינה, בפעילותה, בתאגיד קשור למזמינה או במי ממנהליה, עובדיה או שלוחיה, אשר נמסר לספק על ידי המזמינה או הגיע לספק במסגרת הסכם זה.

סעיף 15 זה הינו מעיקרי ההסכם, והפרת תנאי מתנאיו תהווה הפרה יסודית של הסכם זה.

16. העברה והמחאה

הספק לא ישעבד, יעביר או ימחה לאחר את זכויותיו או התחייבויותיו על פי הסכם זה, כולן או חלקן, אלא אם נתקבלה לכך הסכמת המזמינה, מראש ובכתב, ובכפוף לתנאים שיקבעו על ידיו. לעניין סעיף זה, שינוי בבעלות או בשליטה, בין במישרין ובין בעקיפין, בספק, דינה כדין העברת זכויות.

סעיף 16 זה, הינו מעיקרי ההסכם זה, והפרת תנאי מתנאיו תהווה הפרה יסודית של הסכם זה.

17. היעדר זכות עיכבון

לספק או למי מטעמו לא תהא זכות עיכבון כלפי המזמינה או מי מטעמה, לרבות לגבי הטובין והמבלטים, וכן לגבי מסמכים או נכסים אחרים, הקשורים לאספקת הטובין או השייכים למזמינה, או למי מטעמה.

18. ויתור, ארכה או הקלה

ויתור, ארכה או הקלה שניתנו על ידי צד להסכם זה למשנהו במקרה מסוים, לא יהוו תקדים למקרה אחר, ולא יהיה תוקף לויתור, ארכה או הקלה אלא אם נעשו בכתב. עיכוב או השהיה במימוש או בהפעלת זכות על ידי צד להסכם, לא יחשבו כוויתור מצדו על זכויותיו והוא יהיה רשאי לממשן בכל עת שימצא לנכון.

19. תיקון ושינוי ההסכם

לשינוי או תיקון של הסכם זה יהיה תוקף רק אם נעשו בכתב, ונחתמו על ידי שני הצדדים.

20. סמכות שיפוט

הסמכות הבלעדית לדון בכל שיתעורר בין הצדדים בכל הקשור בהסכם זה, תהא נתונה לבתי המשפט בירושלים בלבד, לפי סמכותם העניינית.

21. כתובות הצדדים והודעות

כתובות הצדדים הינן כמפורט בראש הסכם זה, בכפוף לכל שינוי בה, שהודעה בכתב עליו נמסרה לצד האחר בדרך המפורטת בהסכם זה. כל הודעה שתשלח מצד אחד למשנהו לכתובתו האמורה יראוה כאילו הגיעה לתעודתה: אם נשלחה בדואר רשום - כעבור 72 (שבעים ושתיים) שעות מעת מסירתה במשרד דואר בישראל; אם נשלחה בפקסימיליה - ביום העסקים שלאחר יום משלוחה, באם קיים בידי השולח אישור על העברה תקינה של ההודעה במלוואה; אם נמסרה בכתובתו של הצד הרלוונטי ביד - בעת מסירתה כאמור.

לראיה באו הצדדים על החתום:

הספק

המזמינה

אני הח"מ, _____ עו"ד, מאשר/ת בזאת, כי ביום _____, נחתם ההסכם דלעיל בפני על ידי _____ (נושא/ת ת.ז. מס' _____) ו- _____ (נושא/ת ת.ז. מס' _____), אשר הינם מורשי החתימה והמוסמכים כדין לחתום על ההסכם דלעיל בשם _____ (להלן - "הספק"), וכי חתימתם מחייבת את הספק לכל דבר ועניין בקשר עם ההסכם דלעיל. כמו כן, הנני לאשר, כי הספק קיבל את כל ההחלטות הדרושות על פי מסמכי היסוד שלו ועל פי כל דין, לצורך התקשרותו בהסכם דלעיל והתחייבותו לבצעו בהתאם להוראותיו.

עו"ד, _____

נספח 1 להסכם – ערבות ביצוע

נוסח ערבות בנקאית

שם הבנק/חברת ביטוח _____ תאריך _____
כתובת _____
מס' טלפון _____
מס' פקס _____

לכבוד

ועדת הבחירות המרכזית

הנדון: כתב ערבות מס'

לבקשת _____ [הזוכה + מס' מזהה] אנו ערבים בזה כלפיכם לסילוק כל סכום עד 20,000 ₪ (עשרים אלף שקלים חדשים) החל מתאריך _____, אשר תדרשו מאת _____ (להלן – "החייב"), בקשר עם הסכם לאספקת מתקני עזר מפלסטיק לספירת פתקי הצבעה.

אנו נשלם לכם את הסכום הנ"ל תוך 15 יום מתאריך דרישתכם הראשונה שנשלחה אלינו בכתב בדואר רשום או שהומצאה לנו בפועל, מבלי שתהיו חייבים לנמק את דרישתכם ומבלי לטעון כלפיכם טענת הגנה כלשהי שיכולה לעמוד לחייב בקשר לחיוב כלפיכם, או לדרוש תחילה את סילוק הסכום האמור מאת החייב.

ערבות זו תהיה בתוקף מתאריך [מועד חתימת הסכם ההתקשרות] ולפחות עד לתאריך _____ [120 יום לאחר המועד הנ"ל].

דרישה על פי ערבות זו יש להפנות לסניף הבנק/חברת הביטוח שכתובתו: _____.
ערבות זו אינה ניתנת להעברה.

_____	_____	_____
כתובת סניף	מס' הבנק ומס' הסניף	שם הבנק/חברת הביטוח
_____	_____	_____
חתימה	שם מלא	תאריך

נספח ג' למכרז – טופס ההצעה

- ❖ יש למלא את הטופס בכתב יד קריא ולהגישו כחלק מההצעה למכרז.
- ❖ בכל סעיף שבו הושאר מקום למילוי ההצעה, יש במקום שהושאר כדי להעיד על היקף הפירוט המצופה מהמציע.
- ❖ בטבלאות שבהן חסרות שורות לצורך מתן מענה למכרז, רשאי המציע להוסיף דף מצולם של הטבלה המרחיב את מספר השורות לצורך הפירוט הנוסף. הדף המצולם יוצמד לטופס ההצעה במקום שבו מפורטת הטבלה.
- ❖ בכל מקום בטופס ההצעה שבו נדרשת חתימה, הכוונה היא לחתימת מורשה החתימה מטעם המציע (אם המציע הוא תאגיד).

1. פרטי המציע

שם המציע		כתובת המציע	
טלפון	פקס	אי-מייל	
פרטי איש הקשר מטעם המציע			
שם איש הקשר	תפקיד	אי-מייל	
טלפון	פקס	טלפון נייד	

2. צורת ההתאגדות (למלא אם המציע הוא תאגיד)

2.1 צורת ההתאגדות של המציע (חברה / עמותה / שותפות / אחר) _____

2.2 מספר מזהה (לפי הרישום במרשם הרלוונטי) _____

2.3 מורשי החתימה בשם המציע ותפקידם אצל המציע:

מס"ד	שם	ת.ז.	תפקיד בתאגיד	דוגמת חתימה
1				
2				
3				
4				

❖ מסמכים נדרשים בחלק זה:

- אישור ניהול ספרים כדין.
- העתק תעודת עוסק מורשה או תעודת מלכ"ר לפי חוק מס ערך מוסף, התשל"ו – 1975.
- אם המציע הוא תאגיד נדרש אישור על רישום התאגיד וכן אישור, מאומת על-ידי עו"ד, על מורשי החתימה וסמכותם לחייב את התאגיד בחתימתם, בנוסח המצורף **כנספח ט'** למכרז.

3. רשימת מסמכים

יש לצרף את המסמכים הנדרשים לטופס ההצעה לפי הסדר שבטבלה שלהלן (ובהתאם לתיאור המלא של המסמכים, המופיע בסעיף 18 למכרז) למעט טופס הצעת המחיר, שיוגש בנפרד, בהתאם להוראות המכרז.

מס"ד	המסמך	צורף / לא צורף (סמן ✓ אם צורף)
1	אם המציע הוא תאגיד – העתק תעודת ההתאגדות של המציע חתומה על-ידי מנהל המרשם הרלבנטי.	
2	אם המציע הוא תאגיד – אישור, מאומת על-ידי עו"ד או רו"ח, על מורשי החתימה וסמכותם לחייב את התאגיד בחתימתם, בנוסח המצורף כנספח ט' למכרז.	
3	אישור ניהול ספרים כדין וכל אישור אחר הנדרש לפי חוק עסקאות גופים ציבוריים, התשל"ו - 1976.	
4	העתק תעודת עוסק מורשה או תעודת מלכ"ר לפי חוק מס ערך מוסף, התשל"ו – 1975.	
5	אישור על לקיחת דוגמאות.	
6	תצהיר חתום בפני עו"ד בדבר העסקת עובדים זרים ותשלום שכר מינימום בנוסח המצורף כנספח ו' למכרז.	
7	תצהיר בנוסח המצורף כנספח ה' למכרז.	
8	אישור רו"ח בדבר המחזור הכספי של המציע, בנוסח המצורף כנספח ז' למכרז.	
9	חתימה על ההסכם המצורף כנספח ב' למכרז.	
10	אם עסקו של המציע הינו בשליטת אישה, כמשמעות הדבר בסעיף 2ב לחוק חובת המכרזים, תשנ"ב – 1992 - אישור כנדרש בחוק ותצהיר המאשר זאת.	
11	מציע אשר הציוד המוצע על-ידו הוא	

	"טובין תוצרת הארץ" - אישור רו"ח בדבר מחיר המרכיב הישראלי במחיר ההצעה.	
	הצעת מחיר – נספח ד' למכרז.	12

מספר מזהה:

שם המציע:

חתימה:

תאריך:

תפקיד בארגון

(המציע):

שם המצהיר (מורשה

חתימה):

נספח ד' למכרז - טופס הצעת מחיר

1. אופן מילוי הצעת המחיר

- 1.1 יש למלא את הצעת המחיר ליחידה עבור הפריטים השונים, בשורה המתאימה בטבלאות המחירים שבהמשך נספח זה, להכפיל בכמות, ולסכם את כל עמודות הסה"כ.
- 1.2 בכל מקום בו תהיה אי התאמה בין הסה"כ הרשום ליד הפריט לבין הסכום המתקבל ממכפלת הכמויות של אותו פריט במחיר היחידה שלו, יתוקן הסה"כ לפי הסכום המתקבל מהמכפלה.
- 1.3 מציע שלא ימלא מחיר לסעיף כלשהו בטבלת המחירים, יחשב הדבר כאילו מילא מחיר "0" עבור פריט זה, והדבר עלול לפסול את ההצעה, בהתאם להוראות סעיפים 17.4 ו-23 למכרז.

2. הפריטים והכמויות

- 2.1 כל הפריטים הינם בהתאם למפרטים המופיעים בנספח ח' למכרז, ולדוגמאות שנמסרו בהתאם להוראות סעיף 9 למכרז.
- 2.2 הכמויות הינן בהתאם לכמויות המפורטות בסעיף 2.2 למכרז.

תיאור הטובין	כמות	יח' / מידה	מחיר ליח' ב-ש (לא כולל מע"מ)	סה"כ ב-ש (כולל מע"מ)
1. בסיסים למתקני עזר מפלסטיק לספירת פתקי הצבעה	23,000	יח' אחת		
2. מסמרי מפלסטיק	175,000	יח' אחת		
			סה"כ	

מספר מזהה:

שם המציע:

חתימה:

תאריך:

תפקיד בארגון

שם המצהיר (מורשה)

(המציע):

חתימה):

נספח ה' למכרז – תצהיר

אני הח"מ _____ נושא ת.ז. שמספרה _____ מורשה
חתימה מטעם _____ שמספרו _____ (מחק אם מיותר) (להלן –
"המציע") מצהיר בזאת כדלקמן:

- קראתי והבנתי ואני מסכים לדרישות המכרז ללא סייג.
- כל הנתונים שפורטו בהצעה זו נבדקו על-ידי ואני מאשר את היותם נכונים ומדויקים.
- הוראות ההסכם המצורף למכרז זה ידועות ומקובלות על המציע והוא מתחייב לקיים את הוראות ההסכם, בנוסח המצורף, ללא כל שינוי או סייג, אם ייבחר במכרז.
- המציע הינו, בעל היכולת, המומחיות, הכישורים, הניסיון, כח האדם והציוד הדרושים כדי לקיים את התחייבויותיו על פי ההצעה, המכרז, ההסכם על נספחיו (לרבות תכניות ומפרטים המצורפים אליו) ועל פי דין.
- נכון למועד הגשת הצעה זו לא ידוע לי על קיומה של מניעה כלשהי, לרבות ניגוד עניינים, שיש בה כדי להפריע למציע לזכות במכרז או לקיים איזו מהתחייבויותיו על-פי ההצעה, על-פי המכרז, על-פי ההסכם המצורף או על-פי דין.
- המציע **אינו** נמצא בהליכי מחיקה, פירוק, כינוס נכסים או פשיטת רגל.
- המציע משתמש בתוכניות מחשב מקוריות בלבד.

מספר מזהה:

שם המציע:

חתימה:

תאריך:

תפקיד בארגון
(המציע):

שם המצהיר (מורשה)
חתימה):

אימות חתימה

אני הח"מ _____, עו"ד, מאשר/ת בזאת כי ביום _____ הופיעה בפני מר/גב'
_____ המוכר/ת לי אישית / שזיהיתו/ה לפי תעודת זהות מס' _____ ולאחר
שהזהרתו/ה כי עליו/ה להצהיר את האמת וכי יהיה/תהיה צפויה לעונשים הקבועים בחוק אם לא
ייעשה/תעשה כן, אישר/ה נכונות הצהרתו/ה דלעיל וחתם/ה עליה בפני.

תאריך

חתימה וחותמת

שם

נספח ו' למכרז – תצהיר בדבר העסקת עובדים זרים כדין ותשלום שכר-

מינימום

אני הח"מ _____, נושא ת.ז. שמספרה _____, מורשה חתימה מטעם _____, שמספרו _____ (להלן – "המציע") מצהיר בזאת כדלקמן:

1. הנני מצהיר כי המציע פועל בהתאם לחוק עובדים זרים.
2. הנני מצהיר כי המציע פועל בהתאם לחוק שכר מינימום, ומשלם שכר עבודה לעובדיו בקביעות כמתחייב מחוקי העבודה, צווי ההרחבה, ההסכמים הקיבוציים וההסכמים האישיים החלים עליו.
3. מבלי לגרוע מהאמור לעיל, הנני מצהיר כי מתקיים במציע אחד מאלה:
 - 3.1 המציע או בעל הזיקה אליו לא הורשעו בפסק דין חלוט ביותר משתי עבירות לפי חוק עובדים זרים או חוק שכר מינימום.
 - 3.2 אם המציע או בעל זיקה אליו הורשעו, בפסק דין חלוט, בשתי עבירות או יותר לפי חוק עובדים זרים – ההרשעה האחרונה לא הייתה בשנה שקדמה למועד החתימה על ההצהרה.
 - 3.3 לעניין סעיף זה:
 - 3.3.1 "בעל זיקה" כל אחד מאלה:
 - א. תאגיד שבשליטת המציע.
 - ב. נושא משרה אצל המציע, בעל שליטה במציע, תאגיד אחר שבעל השליטה במציע הינו בעל השליטה גם בו.
 - ג. תאגיד שהרכב בעלי מניותיו או שותפיו, לפי העניין, דומה במהותו להרכב כאמור של המציע, ותחומי פעילותו של התאגיד דומים במהותם לתחומי פעילותו של המציע.
 - ד. מי שאחראי מטעם המציע על תשלום שכר עבודה.
 - ה. אם המציע הינו תאגיד הנשלט שליטה מהותית – תאגיד אחר שנשלט שליטה מהותית בידי מי ששולט במציע.
 - 3.3.2 "הורשעו" – הורשעו בפסק דין חלוט, בעבירה לפי חוק שכר מינימום, שנעברה לאחר יום כ"ה בחשוון התשס"ג (31.10.02).
 - 3.3.3 "חוק עובדים זרים" – חוק עובדים זרים (איסור העסקה שלא כדין והבטחת תנאים), התשנ"א – 1991.
 - 3.3.4 "חוק שכר מינימום" – חוק שכר מינימום, התשמ"ז – 1987.
 - 3.3.5 "שליטה" – כמשמעותה בחוק ניירות ערך, התשכ"ח – 1968.

3.3.6 "שליטה מהותית" – החזקה של שלושה רבעים או יותר בסוג מסוים של אמצעי שליטה בתאגיד.

4. הנני מצהיר כי שמי הוא _____, כי החתימה המופיעה בשולי גיליון זה היא חתימתי, וכי תוכן תצהירי אמת.

_____	_____	_____
חתימה	שם המצהיר	תאריך

אימות חתימה

אני הח"מ, עו"ד, מאשר/ת בזאת כי ביום הופיעה בפני ב _____ מר/גב' _____ המוכר/ת לי אישית / שזיהיתו/ה לפי תעודת זהות מס' _____ ולאחר שהזהרתו/ה כי עליו/ה להצהיר את האמת וכי יהיה/תהיה צפוי/ה לעונשים הקבועים בחוק אם לא ייעשה/תעשה כן, אישר/ה נכונות הצהרתו/ה דלעיל וחתם/ה עליה בפני.

_____	_____	_____
תאריך	חתימה וחותמת	שם

נספח ז' למכרז – אישור רואה חשבון

תאריך: _____

לכבוד

חברת _____

הנדון: אישור על מחזור כספי (או כל מידע אחר המופיע בדוחות הכספיים) לכל אחת מהשנים
שנסתיימו ביום 31.12.2007, ביום 31.12.2008 וביום 31.12.2009.

לבקשתכם וכרואי החשבון של חברתכם הרינו לאשר כדלקמן:

א. הננו משמשים כרואי החשבון של חברתכם משנת _____.

ב. הדוחות הכספיים המבוקרים/סקורים של חברתכם ליום _____ (או לחילופין ליום _____
וליום _____) (1) בוקרו/נסקרו (בהתאמה) על ידי משרדנו.

לחילופין:

הדוחות הכספיים המבוקרים/סקורים של חברתכם ליום/ימים (1) בוקרו על ידי רואי
חשבון אחרים.

ג. חוות הדעת/דוח הסקירה שניתנה לדוחות הכספיים המבוקרים/סקורים (בהתאמה) ליום/ימים
(1) _____ אינה כוללת כל הסתייגות ו/או הפניית תשומת הלב או כל סטייה אחרת
מהנוסח האחיד (2).

לחילופין:

חוות הדעת / דוח הסקירה שניתנה לדוחות הכספיים המבוקרים/סקורים (בהתאמה)
ליום/ימים (1) _____ כוללת חריגה מהנוסח האחיד אולם אין לחריגה זו השלכה על
המידע המפורט בסעיף ד' להלן.

לחילופין:

חוות הדעת / דוח הסקירה שניתנה לדוחות הכספיים המבוקרים/סקורים (בהתאמה)
ליום/ימים (1) _____ כוללת חריגה מהנוסח האחיד אשר יש לה השלכות כמפורט לעיל
על המידע המפורט בסעיף ד' להלן.

ד. בהתאם לדוחות הכספיים האמורים המבוקרים/סקורים ליום/ימים (1) _____ **המחזור
הכספי של חברתכם לתקופה _____ (1) הינו גבוה מ / שווה ל _____** (או כל דרישה אחרת
בהתאם לאמור במסמכי המכרז אודות מידע המופיע בדוחות הכספיים).

בכבוד רב,

רואי חשבון

1. יצוינו התאריכים בהתאם לנדרש במסמכי המכרז.

2. לצרכי מכתב זה חוות הדעת הכוללות תוספות המפורטות בדוגמאות לתקן ביקורת מספר
99, יראו אותן כחוות דעת ללא סטייה מהנוסח האחיד.

הערות:

- נוסח דיווח זה נקבע על ידי ועדה משותפת של מינהל הרכש הממשלתי ושל לשכת רואי
החשבון בישראל – אוגוסט 2009.
- יודפס על נייר לוגו של משרד הרו"ח.

נספח ח' למכרז – מפרט טכני ושרטוטים

1. פללי

- המתקן משמש לשיפוד פתקי ההצבעה, במהלך ספירת הקולות בקלפי בתום יום הבחירות.
המתקן ייוצר מחומרים פלסטיים מאיכות גבוהה, ויכלול:
- א. בסיס;
 - ב. מסמרי פלסטיק.
- גוון המתקן כחול לפי טבלאות – RAL, לפי הדוגמא שנמסרה.

2. בסיס המתקן

- הבסיס יהיה במידות כלליות של אורך 497 מ"מ, רוחב 85 מ"מ וגובה 17 מ"מ.
הבסיס ייוצר מחומר פוליפרופילן בצבע כחול לפי הדוגמא.
יש להקפיד על מוצרים לא מעוותים ובמישוריות של פלוס מינוס 0.3 מ"מ.

3. מסמרי פלסטיק

- לפי המפרט הטכני המצורף. המסמרות ייוצרו מחומר פוליאצטל בצבע כחול לפי הדוגמא.

4. התאמת חלקים

- יש להתאים את קוטר הקדח של תושבת המסמרה אשר בבסיס, להחדרה של המסמרות למתקן בכוח של לא יותר מ- 8 ק"ג ולא פחות מ- 4 ק"ג.

5. אריזה

- א. בסיסים – יש לארוז את הבסיסים במיכלי קרטון התואמים למידות אורך הבסיסים. כמות הבסיסים באריזה קרטון לא תעלה על 80 יחידות.
- ב. מסמרות – המסמרות יארזו בשקי פוליאאתילן בעובי 6 מיקרון במיכלי קרטון.
- ג. הבסיסים והמסמרות יסופקו כאשר הם מסודרים על גבי משטחים חדשים ועטופים בניילון סטרץ.

2' COJON MON

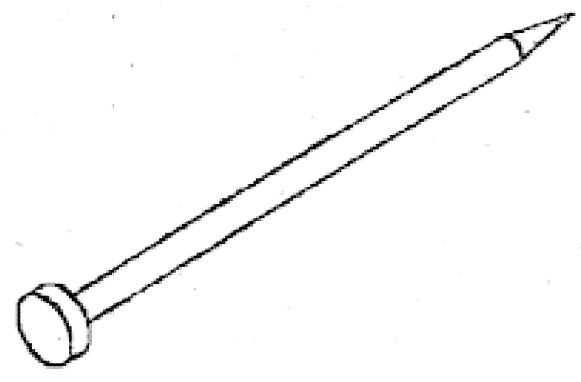
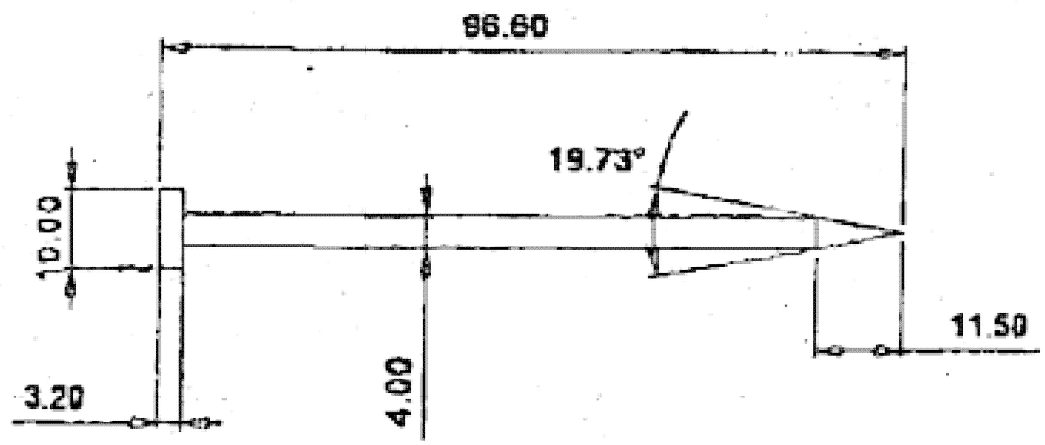

שרטוט מתקן לספירת קולות (שיפוד) - מפלסטיק

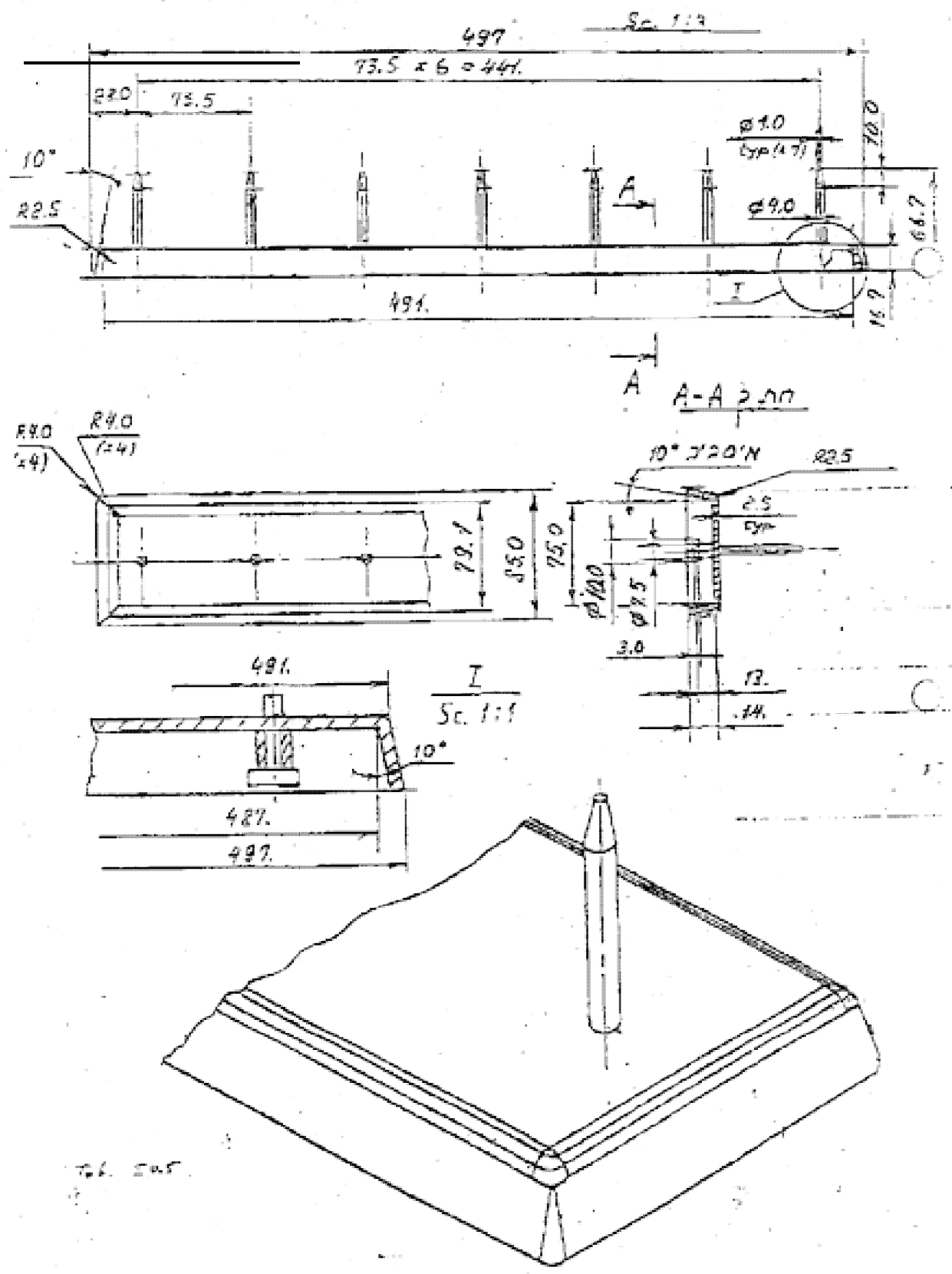

26. 545

נספח ט' למכרז – אישור על מורשי חתימה

אני, הח"מ, _____, עו"ד, מרח' _____, מאשר כי
ה"ה המפורטים להלן הינם מורשים מטעם חברת _____, לחתום על מסמכים בשם
התאגיד, וכי חתימתם יחד / לחוד (מחק את המיותר) מחייבת את החברה:

שם: _____, ת.ז.: _____

שם: _____, ת.ז.: _____

שם: _____, ת.ז.: _____

שם: _____, ת.ז.: _____

תאריך

חתימה וחותמת

שם